

MUTINE ÉVOLUTION

Chaudières fioul



nouveauté
 2003



CHAPPÉE

MUTINE ÉVOLUTION

UNE CHAUDIÈRE ACIER À ÉQUIPER FIOUL
AVEC LA PRODUCTION D'EAU CHAUDE
SANITAIRE INTÉGRÉE.

AVANTAGES

- un design élégant et moderne,
- un confort eau chaude sanitaire avec un débit bien adapté,
- tableau de bord complet,
- très simple à régler,
- silencieuse,
- parfaite pour le remplacement,
- régulation sur vanne (en option)
- module chauffage intégré pour une installation compacte
- kit sanitaire : économie et sécurité
- prix très modéré.



MUTINE : LA GAMME

Les critères du confort évoluent, la gamme MUTINE Évolution possède tous les atouts de cette évolution. Elle est idéale pour remplacer les chaudières monobloc à production d'eau chaude intégrée qui ont su donner satisfaction à leurs utilisateurs. 3 modèles permettent de couvrir les besoins les plus courants : 20, 26 et 32 kW à équiper d'un brûleur fioul ou gaz (tigré CF ou CG).

UNE ÉLÉGANCE MODERNE

Le charme de MUTINE Évolution s'exerce au premier coup d'œil par l'élégance de ses formes arrondies. Sa ligne aux dimensions cossues montre une robustesse privilégiée. D'ailleurs, le socle complet et la rigidité de la carrosserie soulignent encore cet aspect de sa personnalité. L'esthétique du tableau de commandes bénéficie d'une ergonomie étudiée pour que l'utilisateur puisse piloter facilement son chauffage en façade de la chaudière.



ÉVOLUTION : le chauffage par CHA

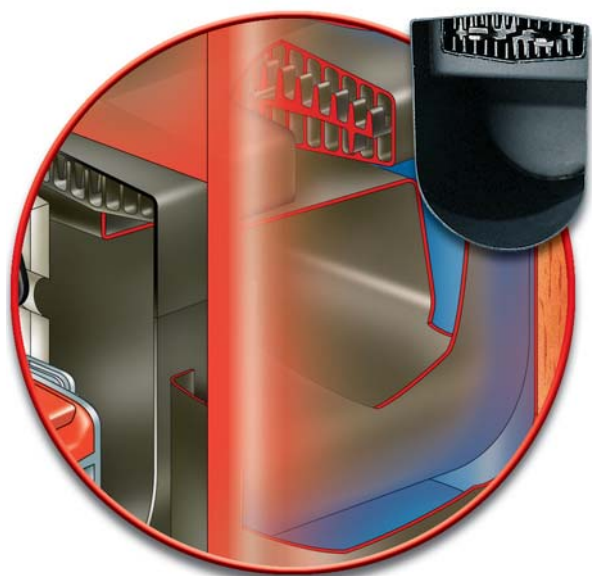

LA FIABILITÉ CHAPPÉE

Le corps de chauffe en acier reprend tous les grands principes propres à la marque qui ont fait leurs preuves en matière de rendement et de robustesse. Le foyer lisse est totalement accessible par une porte qui s'ouvre largement. La forte capacité en eau (89 litres) associée aux larges dimensions du foyer et des carnaux (pertes de charges 0,15 mbar) offrent un meilleur échange thermique tout en favorisant l'épanouissement de la flamme du brûleur.

Le rendement de combustion supérieur à 90 % est amélioré par des optimiseurs amovibles. Pour une fiabilité sans failles, la boîte à fumées est en fonte et les retours réchauffés. Une isolation par 50 mm de laine de verre permet de réduire les pertes à l'arrêt.

VERS UNE INSTALLATION PARFAITE

UNE SIMPLICITÉ PLEINE DE CHARME

Mutine Évolution est livrée en un seul colis et tous les raccordements hydrauliques sont à l'arrière et à l'extérieur de la jaquette.

De série, vous disposez d'un module chauffage intégré constitué d'une vanne 4 voies avec réglage sur le tableau de commandes, d'un clapet anti-retour sur départ chauffage, et d'une pompe chauffage. Vous avez ainsi la garantie d'avoir ainsi un produit prêt-à-poser.

Des pieds réglables permettent un ajustement parfait de la stabilité.

La partie électrique n'a pas été oubliée, ainsi le câble brûleur comporte un connecteur aux normes européennes. Le moteur de vanne et le thermostat d'ambiance se raccordent sur un bornier amovible. L'ensemble de ces qualités assure à Mutine Évolution la finition d'une installation compacte, et véritablement très professionnelle entièrement signée, CHAPPÉE.



MODULE CHAUFFAGE

Vanne 4 voies

intégrée avec réglage sur le tableau de commandes, clapet anti thermosiphon, thermostat et pompe chauffage.

Vous agissez directement depuis le tableau de bord de la chaudière sur la vanne 4 voies.



KIT SANITAIRE

Mélangeur thermostatique, vase d'expansion 8 litres, groupe de sécurité NF. L'eau chaude est fournie à température constante.



KIT CHAUFFAGE

Vase d'expansion 18 litres, soupape, manomètre. La lecture de pression se fait sur le tableau de commandes.



UN CONFORT EAU CHAUDE TRÈS ADAPTÉ

La production d'eau chaude de MUTINE Évolution est régulière et abondante. Par exemple, le modèle de 32 kW peut produire 200 litres d'eau chaude en 10 minutes, soit l'équivalent d'un bain et d'une douche ou assurer 4 bains en une heure.

Le ballon, de 95 à 120 litres suivant la puissance, fonctionne selon le principe du bain-marie. Il est émaillé (sans chrome) pour une protection totale et est immergé dans le corps de la chaudière. Il comprend bien sûr une trappe de visite et une anode magnésium démontable.

Nouveau kit sanitaire : Économie et sécurité

Le kit sanitaire de Mutine Évolution offre une température régulée en sortie de chaudière pour un meilleur confort en toute sécurité, et présente un véritable intérêt économique : la température d'eau chaude sanitaire sera réglable de 30 à 65°C.

Ce nouveau kit comprend :

- un groupe de sécurité ayant les fonctions d'arrêt et de vidange,
- un clapet anti-retour,
- une soupape de sécurité,
- un mitigeur thermostatique réglable de 30°C à 65°C.

Brûleur TIGRA

En option, MUTINE Évolution est équipée du brûleur fioul TIGRA. De par ses performances élevées, TIGRA intègre un réchauffeur de ligne qui stabilise la performance au démarrage, assure une combustion propre et un haut rendement.



Tableau de bord

- 1 Voyant de mise sous tension
- 2 Interrupteur marche/arrêt
- 3 Interrupteur été/hiver
- 4 Manomètre (option)
- 5 Thermostat de sécurité
- 6 Voyant de sécurité
- 7 Thermostat chaudière

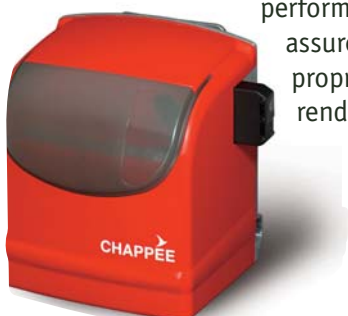

En version manuelle le réglage de la température de chauffage se fait aisément sur le tableau de commandes qui intègre le réglage de la vanne 4 voies

Tableau de bord version manuelle

ECOCONTROL/SP 1 M

Régulation analogique à programmation journalière à action sur brûleur pour une zone de chauffage avec ou sans production d'eau chaude.



Tableau de bord avec régulation ECOCONTROL/SP 1 M (Option)



Schéma d'installation d'un radiateur pour régulation ECOCONTROL/SP 1 M

Thermostat d'ambiance

Modèle programmable et agissant sur la vanne 4 voies du module de chauffage.

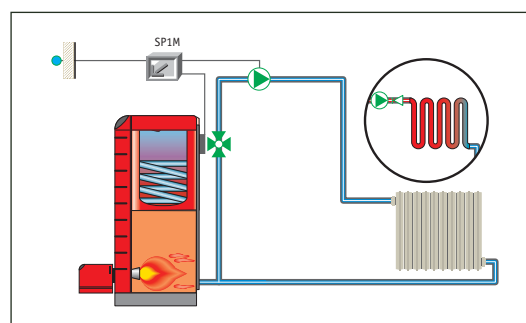

Thermostat REV 32 (Option)

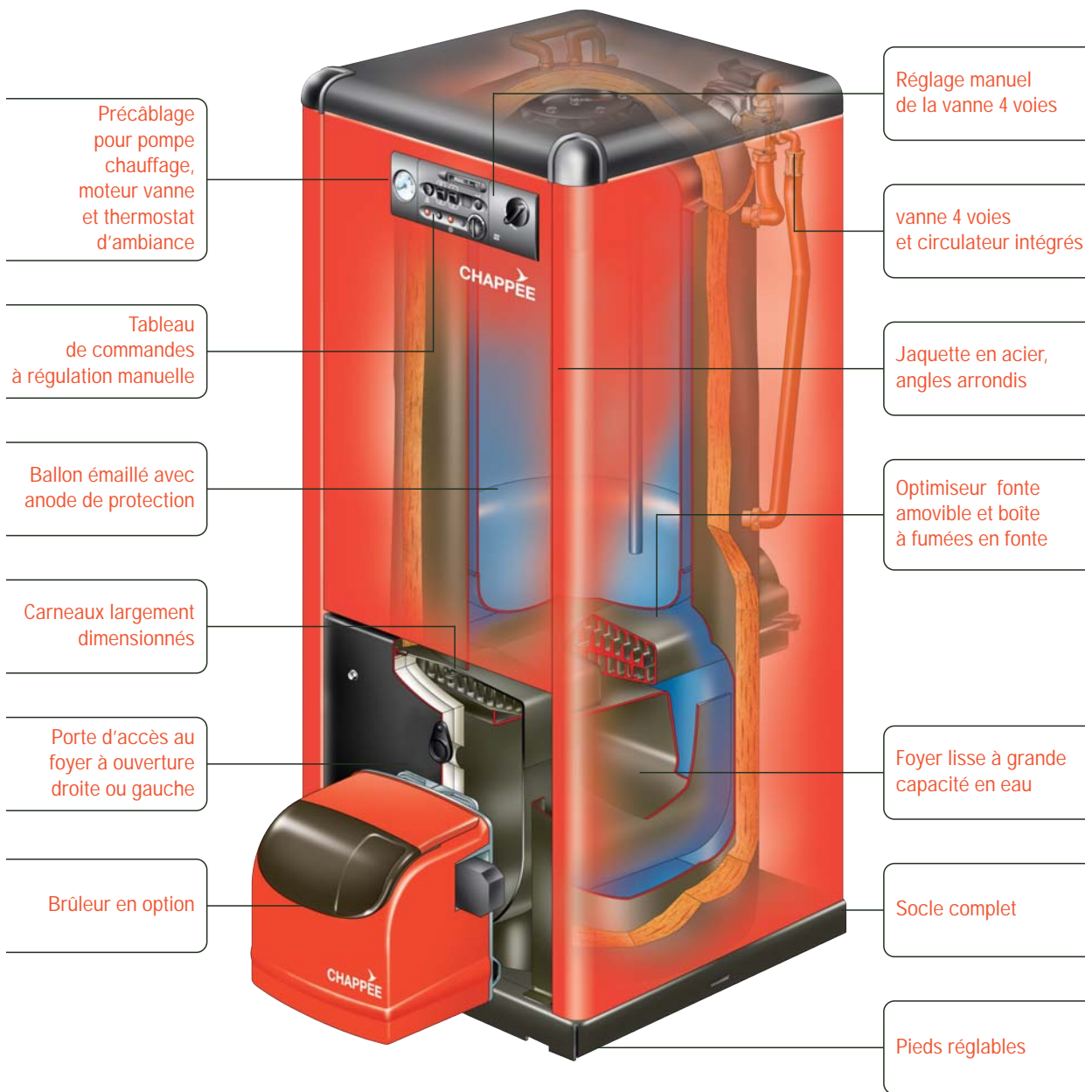

MUTINE ÉVOLUTION

Le chauffage par CHAPPÉE

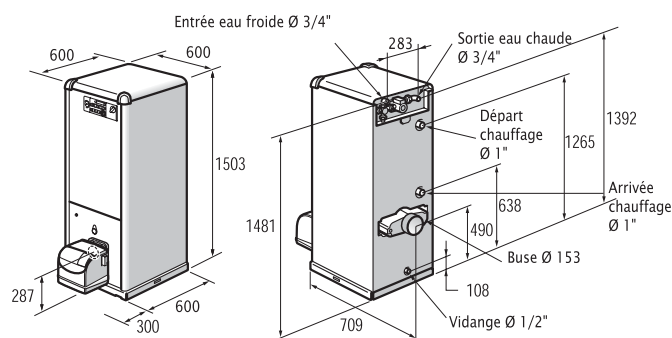

MUTINE ÉVOLUTION Performances du préparateur		20	26	32
Capacité de stockage	l	95	120	120
Température de stockage maxi	°C	80	80	80
Débit soutirable en 10 mn*	l/mn	175	200	200
Débit soutirable en continu*	l/h	460	650	650
Temps de réchauffage	mn	10	12	12
Pression maxi d'utilisation	bar	7	7	7

*Eau froide 10°C, eau chaude 45°C

MUTINE ÉVOLUTION Caractéristiques selon RT 2000		20	26	32
Type de générateur		mixte		
Type de chaudière		standard		
Évacuation		cheminée		
Puissance nominale	kW	18/20	22/26	27/32
Puissance utile	th/h	15,5/17,2	18,9/22,4	23,3/27,5
Débit calorifique	kW	22,6	29,7	36,2
Contenance eau de chauffage	l	68	89	89
Capacité de stockage	l	95	120	120
Alimentation électrique		230 V - 50 Hz		
Pression maxi d'utilisation (primaire)	bar	3	3	3
ΔP chaudière à débit nominal	mbar	15	20	20
Débit des fumées	kg/h	37	47	58
Température des fumées pour Ta 20 °C	°C	225	201	220
Tirage nécessaire	mbar	0,15	0,15	0,15
Perte à l'arrêt Δ 50 K	%	1,4	1,4	1,16
Volume des fumées de la chaudière	l	34	36	45
Volume de la chambre de combustion	l	28	32	35
Rendement charge 100% et 70°C	%	88,5	87,5	87,2
Rendement charge 30% et 50°C	%	88,1	91,3	83,3
Puissance électrique auxiliaire (brûleur)	W	196	196	196
Débit nominal d'eau à Pn Δt = 15 K	m³/h	1,17	1,52	1,87
Référence du PV essai	n°	9702601	9970231	9770103
Organisme		CETIAT		
Référence CE		A9A5040R		
Poids emballé	kg	185	200	205
Poids net	kg	150	175	180
Sortie des fumées Ø D	mm	125	139	153
Température maxi de service	°C	90	90	90

MUTINE ÉVOLUTION	FOURNITURES • Standard o Option
	CARACTÉRISTIQUES GÉNÉRALES
•	Corps de chaudière en acier équipé de ses optimiseurs de rendement.
•	Ballon d'eau chaude immergé de 95 ou 120 litres en acier émaillé avec anode de protection et trappe de visite.
•	Jaquette en acier laqué rouge,
•	Isolation du corps de chaudière par laine de verre.
•	Tableau de commandes à régulation manuelle.
•	Vanne 4 voies intégrée avec réglage sur le tableau de commandes, clapet anti-thermosiphon sur départ chauffage, thermostat, pompe chauffage.
•	Brûleur fioul selon version – livré séparément.
•	Livraison en 1 colis sur palette.
	ÉQUIPEMENT
•	Brosse de ramonage.
•	Socle avec pieds réglables.
•	Porte brûleur à ouverture droite ou gauche.
	OPTIONS
o	Moteur de vanne 4 voies.
o	Régulation ECOCONTROL/SP 1M qui assure le confort par action sur le fonctionnement de la vanne 4 voies en fonction de la sonde extérieure. Son écran digital informe au choix de la température de départ ou extérieure.
o	Vase d'expansion et sécurité avec manomètre en façade.
o	Régulation pour vanne motorisée ECOCONTROL/SP 1M (avec sonde extérieure).
o	Thermostat d'ambiance programmable REV 32.
o	Kit sanitaire (mélangeur thermostatique, vase d'expansion 8 litres, groupe de sécurité NF)

CHAPPÉE

L'ÉTÉ VOUS ACCOMPAGNE

157, avenue Charles-Floquet
93158 Le Blanc-Mesnil Cedex
Tél : 01 45 91 56 00 - Fax : 01 45 91 59 43
www.chappee.com

BAXI s.a.

S.A. au capital de 43 214 640 €
RCS Bobigny B 602 041 675 A.P.E 282 D
A member of BAXI GROUP LTD

